

Podstawa Atlantic granitowa

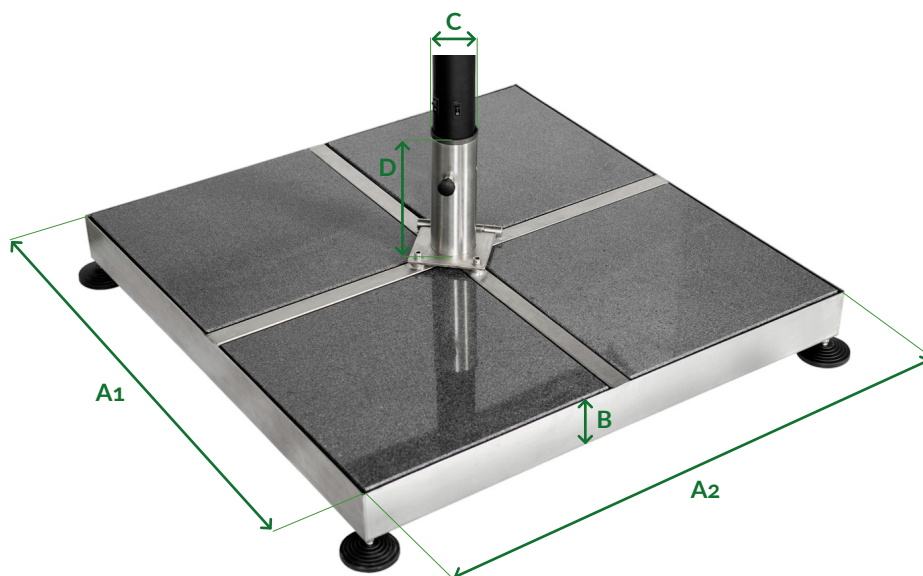

Materiał	beton, stal, granit
Wymiary [mm]	A1 1068 A2 1068 B 160 C Ø 80 D 276
Waga netto [kg]	247,5 ±3%
Opakowanie jednostkowe [mm]	550 x 495 x 99

Opcje:

- + chwytak ręczny do płytek betonowych
- + przyssawka do płytek granitowych

